

## ANTARES HCSD7H15

### Compressore Idraulico - Hydraulic Compressor Motor Unit

#### DESCRIZIONE:

ANTARES SD7H15 è adatto per applicazioni su veicoli dotati di impianto idraulico come ad esempio macchine movimento terra, gru telescopiche, carrelli elevatori, mezzi ferroviari, ecc.

ANTARES SD7H15 è composto da, motore idraulico ad ingranaggi da 14,53Cm<sup>3</sup> con connessioni da 1/2", Compressore Sanden SD7H15 cilindrata 154Cc, e supporto compressore e motore con silent block, cinghia di trascinamento e tendi cinghia.

#### DESCRIPTION:

ANTARES SD7H15 is suitable for applications on vehicles equipped with a hydraulic system such as earthmoving machines, telescopic cranes, forklifts, railway vehicles, etc.

ANTARES SD7H15 is composed of a 14.53cm<sup>3</sup> hydraulic gear motor with 1/2" connections, Sanden SD7H15 compressor with 154cc displacement, and compressor and motor support with silent block, driving belt and belt tensioner.

### Esempio di possibile combinazione – Example of possible combination

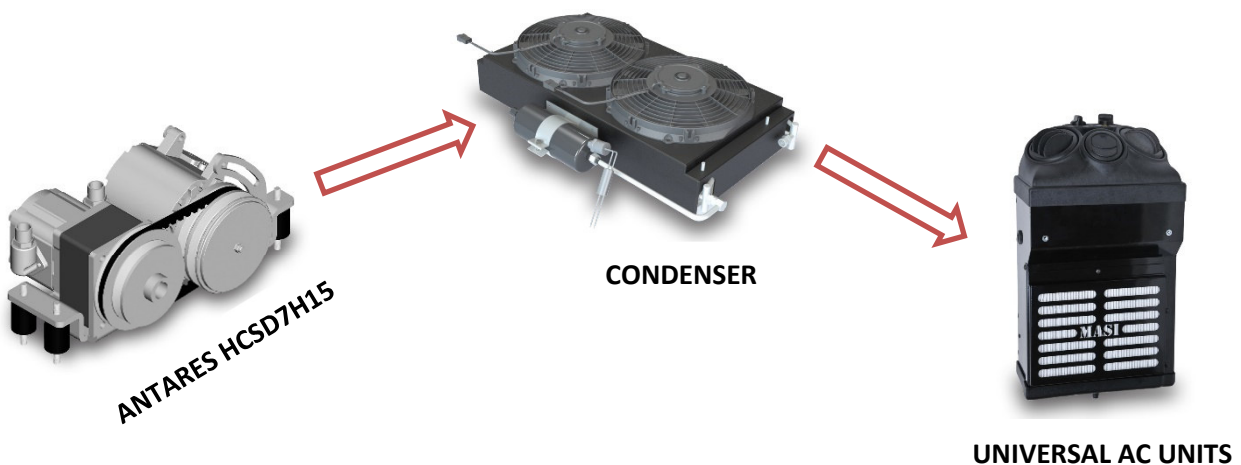

# HYDRAULIC COMPRESSOR

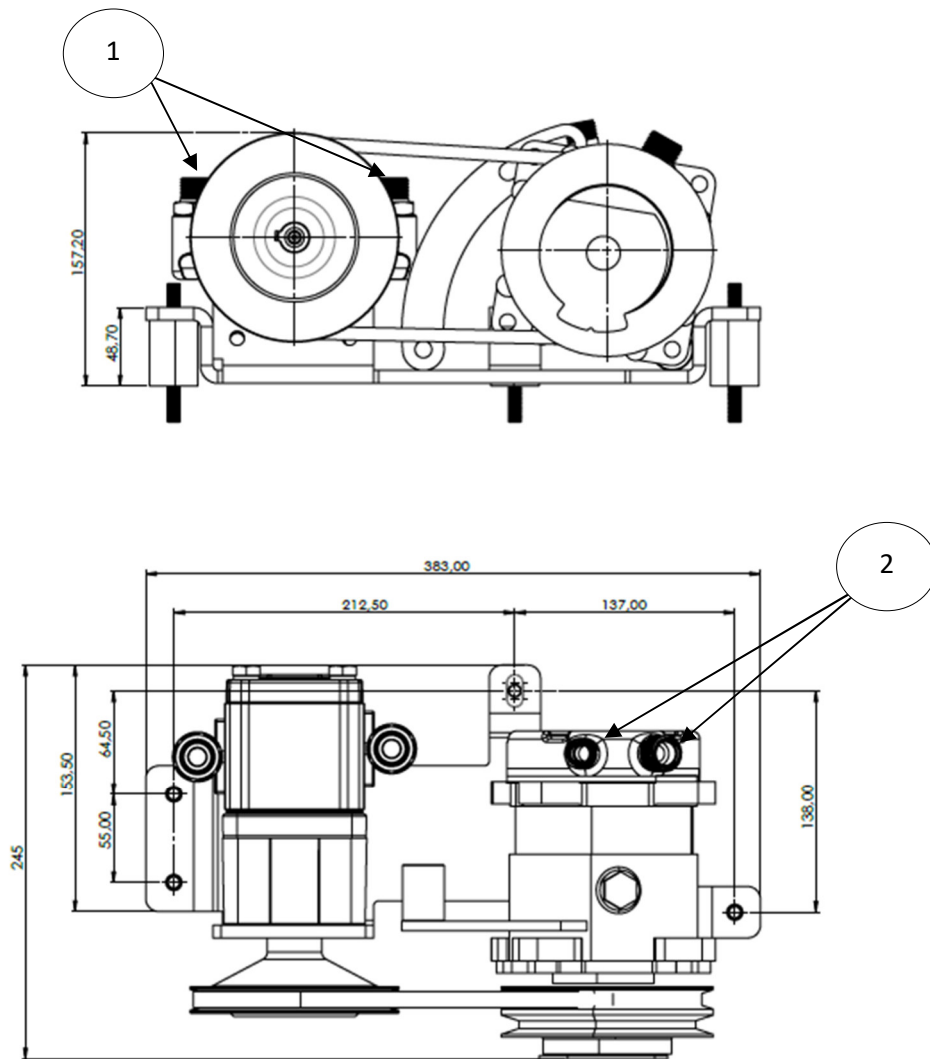

## ANTARES HCSD7H15 Hydraulic Compressor Motor Unit

Codice Componente – Component Code	U76MM Version 12 Volt
	U77MM Version 24 Volt
	U178MM Version ATEX
Alimentazione – Power supply	@12 Volt = 5Ah @24 Volt = 2,5Ah Version ATEX (Compressore Senza Magnete - Compressor Without Magnet)
Motore Idraulico – Hydraulic Motor	14,53 Cm3 - Maximum 200 Bar Pressure – Maximum 55 Liters minute (1)- Attacchi tubi da 1/2" - 1/2" Hose Connections
Compressore - Compressor	Sanden SD7H15 - 154cc con attacchi tubi da 1" (2)-Sanden SD7H15 - 154cc with 1" hose connections
Peso - weight	13 Kg